



3.3 Caratteristiche tecniche

Modello	A314	SO-0030
Altezza massima di lavoro	m	13,20
Altezza massima piano di calpestio cesto	m	11,20
Sbraccio massimo di lavoro	m	7,20
Sbraccio massimo bordo cesto	m	6,50
Portata standard	kg	200
Dimensioni cesto alluminio	mm	1400x700x1100
Dimensioni cesto polietilene (optional)	mm	1400x700x1150
Rotazione sovrastruttura	°	continua
Rotazione cesto (optional)	°	90° destra, 90° sinistra
Velocità di sollevamento	m/s	0,4
Velocità di sfilo	m/s	0,4
Velocità di rotazione	m/s	0,7
Carico massimo sotto gli stabilizzatori	kg	2200
Carico specifico sotto gli stabilizzatori	daN/cm ²	9
Dimensioni in ordine di marcia	Vedi schema pag. 3.6	
Livello vibrazioni	m/s ²	< 0,25
Livello d'intensità acustica LWA	dB	80

Nota: Il rumore prodotto è causato dal motore dell'autocarro, la rivelazione del rumore sulla piattaforma a 1,60 m dal piano di calpestio durante le fasi di salita, discesa e sfilamento non ha segnalato livelli di pressione acustica superiori a 80 dBA

I dati e le dimensioni sono forniti a titolo indicativo e non impegnativo.
 Data and descriptions are approximate and not binding.
 Toutes les données et descriptions sont fournies à titre indicatif, sans engagement.
 Angaben und Beschreibungen sind nicht verbindlich.

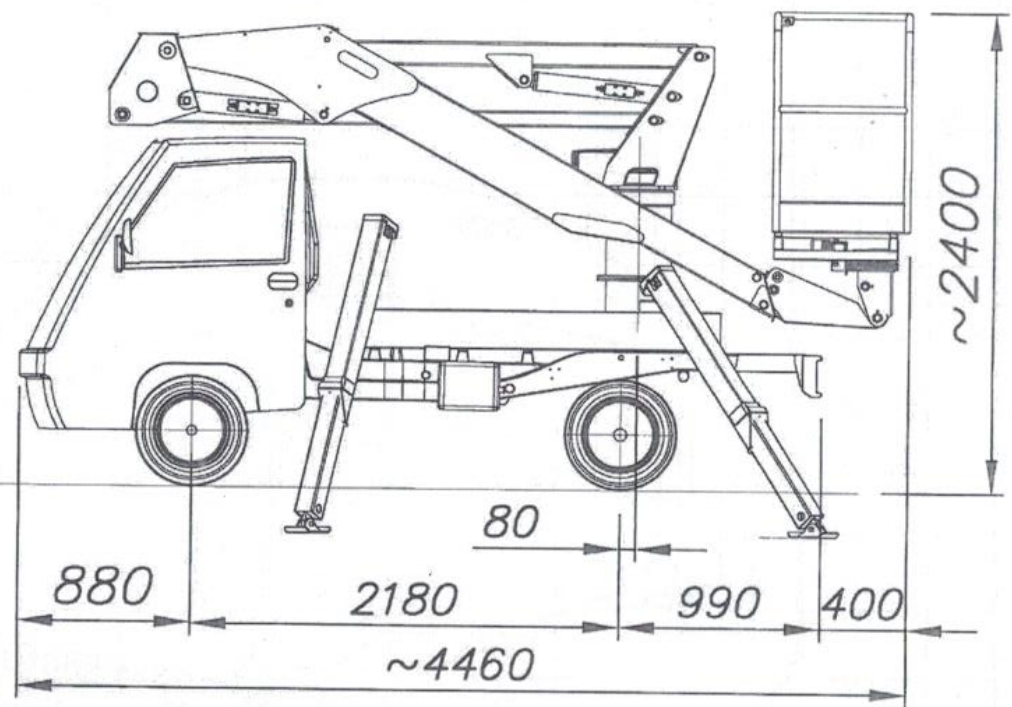
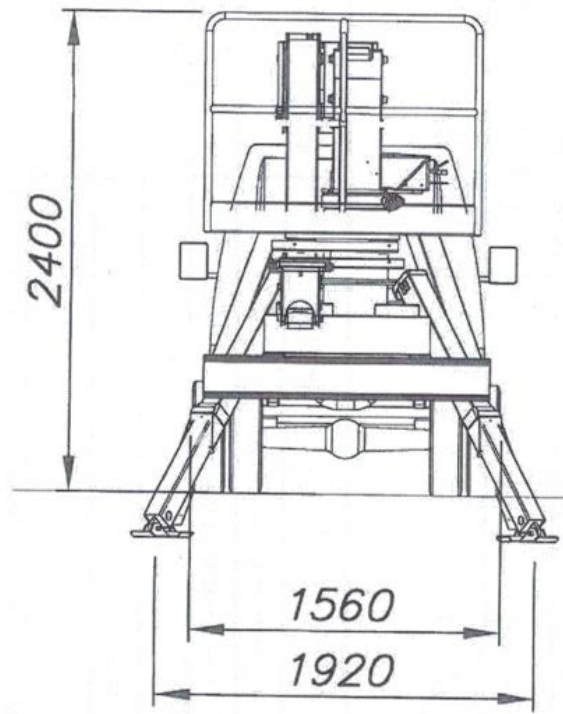

PIATTAFORMA AERIAL WORKING PLATFORM A 314			
VEICOLO TRUCK		DIS. <u>F.B.</u>	APPROV. <u>M.B.</u>
PIAGGIO PORTER		CODICE <u>NO10.0814</u>	
Passo (Wheelb.) 2180mm - PTT/GVW Min. 2,2t		DATA <u>31/05/11</u>	MOD. <u>/</u>

AREA DI LAVORO

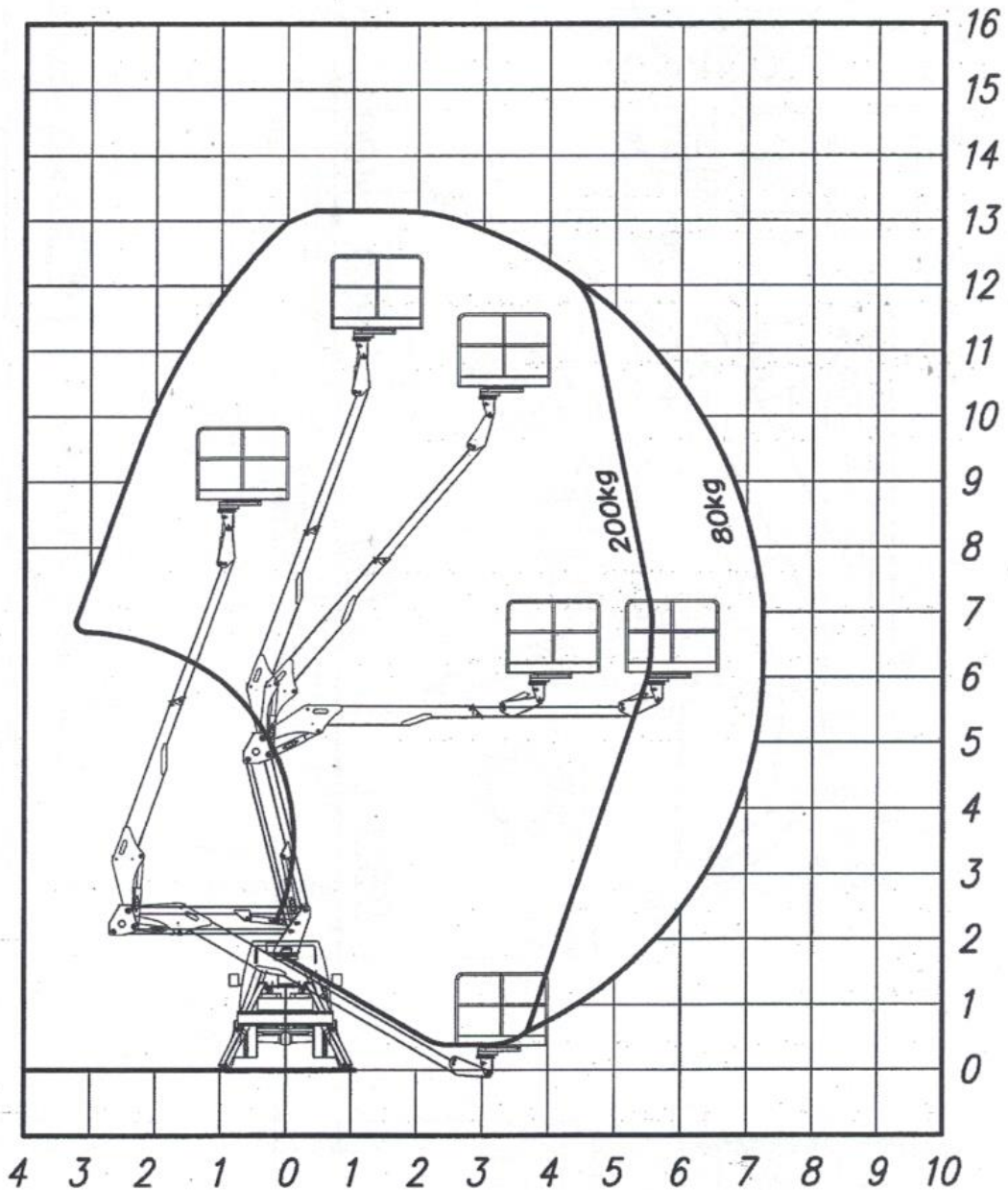

CARATTERISTICHE TECNICHE - TECHNICAL SPECIFICATIONS

ALTEZZA MAX DI LAVORO - MAXIMUM WORKING HEIGHT	13,2
ALTEZZA PIANO DI CALPESTIO - WALKING FLOOR HEIGHT	11,2
SBRACCIO MAX DI LAVORO	7,2
PORTATA - MAXIMUM CAPACITY LOAD	200Kg



DIS. F.B. APPROV. M.B.

PIATTAFORMA
AERIAL WORKING
PLATFORM

A314

TOLLERANZA SULLE PRESTAZIONI INDICATE $\pm 3\%$
IN RAGIONE DELL'ALLESTIMENTO E DEGLI ACCESSORI

THE WORKING DIAGRAMS CAN VARY BY $\pm 3\%$ DEPENDING
ON THE TYPE OF INSTALLATION AND ACCESSORIES

I dati e le dimensioni sono forniti a titolo indicativo e non impegnativo.

Data and descriptions are approximate and not binding.

Toutes les données et descriptions sont fournies à titre indicatif, sans engagement.

Angaben und Beschreibungen sind nicht verbindlich.

CODICE NO150372

DATA 25/08/11

MOD. _____